

# REKORD CARAVAN



Änderungen bezüglich Konstruktion, Ausstattung, Farbe, Zubehör sowie Irrtum vorbehalten. Gezeigte Sonderausstattungen gegen Mehrpreis. Angaben und Abbildungen unverbindlich. ADAM OPEL Aktiengesellschaft, Rüsselsheim



Best.-Nr. 04051 979/60/1



## Der Rekord Caravan. Die vielseitigste Möglichkeit, Rekord zu fahren.

Dieses Auto ist universell. Es bietet den Komfort einer Reiselimousine. Die Wendigkeit eines Stadtwagens. Und das Fassungsvermögen eines Transporters. An diesem Caravan stimmt einfach alles.

Schauen Sie sich sein unverwechselbares Äußeres an: das Windprofil. In sorgfältiger Entwicklungsarbeit entstand im Windkanal die Form, die dem Fahrtwind besonders wenig Widerstand bietet.

Resultat: günstige Verbrauchswerte und hohe Endgeschwindigkeit. Und mehr: Der Wagenbug wird durch den Fahrtwind auf die Fahrbahn gedrückt und damit die Bodenhaftung erhöht.

**Der Rekord Caravan. Ein feinabgestimmtes Fahrwerk sorgt für überragendes Fahrverhalten und ein hohes Maß an Fahrkomfort.**

Die Vorderräder sind an Federbeinen nach dem McPherson-Prinzip aufgehängt. Das heißt in der Fahrpraxis: lange Federwege, aus-

gezeichneter Fahr- und Abrollkomfort, erstklassige Bodenhaftung, hohe Kurvenfestigkeit. Und es bedeutet auch mehr Sicherheit; denn das neutrale bis leicht untersteuernde Fahrwerk reagiert selbst bei Fahrfehlern ausgesprochen gutartig.

Zu höchster Reife verfeinert wurde die unter allen Fahrbedingungen spur- und sturzkonstante 5-Lenker-Hinterachse. Sie nimmt selbst kritische Fahrbahnzustände nicht übel und sorgt auch auf schlechten Straßen für hohen Federungskomfort.

Der Rekord Caravan ist erstaunlich handlich. Sein Wendekreis ist Rekord in der oberen Mittelklasse: nur 10,8 Meter.

**Der Rekord Caravan. Wirtschaftliche Motoren – vom robusten Diesel bis zum temperamentvollen Einspritzer.**

Wie kräftig der Motor sein muß, wird in erster Linie vom Einsatzzweck bestimmt. Deshalb stehen Ihnen für den Caravan sechs Motorvarianten zur Verfügung. In der Grundausstattung hat der Rekord Caravan den 1,9 l-Motor für

Normalbenzin.

Das Motorangebot reicht vom 1,7 l-Motor (Normalbenzin) für besonders scharfe Rechner bis zum temperamentvollen, spurtstarken 2,0 l-E-Motor. Und: auch ein 2,3 l-Dieselmotor steht zur Wahl.

Die Wirtschaftlichkeit aller Rekord-Motoren ist nicht nur durch ihre niedrigen Verbrauchswerte zu beschreiben, sondern auch durch ihre sprichwörtliche Zuverlässigkeit, hohe Lebensdauer und Servicefreundlichkeit.

Opel



Alle Maße in mm  
Rekord Caravan (bei L-Modell und  
Lieferwagen geringfügige Abweichungen)  
\* unbelastet  
\*\* 600 mm über der Ladefläche

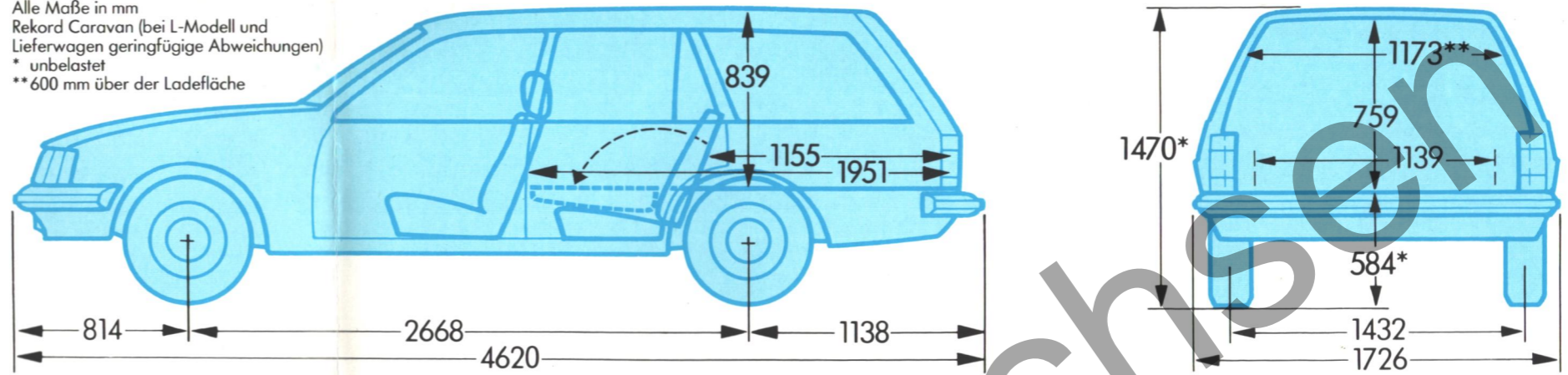

## Der Rekord Caravan. An seinem Lenkrad wird das Fahren zum Vergnügen.

Die Leichtigkeit, mit der sich der Rekord Caravan fährt, seine Handlichkeit, lassen die hohe Zuladekapazität von rund 600 kg kaum ahnen. Dabei bietet dieses Automobil den gleichen großzügigen Komfort wie die Rekord Limousine. Also alles, was das Fahren noch entspannter und damit schöner und sicherer macht. Sein Fahrgastraum gibt fünf Personen reichlich Platz und Bewegungsfreiheit. Die hochelastischen

Vollschaumsitze – vorn zusätzlich mit Stahlfederstützung – sind mit geschmackvollem, atmungsaktivem Kunstleder bezogen und geben festen Halt. (Auf Wunsch sind natürlich auch Stoffbezüge lieferbar.) Die Geräuschisolierung ist umfassend. Der Fahrerplatz ist ergonomisch hervorragend gestaltet: Griffiges, mit Kunststoff ummanteltes 2-Speichen-Sicherheitslenkrad mit integriertem Prallkorb. Blendfreie Instrumente mit Kontrolleuchten für Batterieladezustand, Öldruck, Fernlicht, Warnblinkanlage und Blinker. Schnell ansprechende, feindosier-

bare Mischluftheizung mit 4stufigem Radialgebläse. Praktische Ablage rechts auf der Instrumententafel.

## Der Rekord Caravan Luxus. 5 Türen serienmäßig.

Seine luxuriöse Innenausstattung trägt zum entspannten Fahren bei – auch auf langen Strecken: Besonders elegante Polsterstoffe, farbig abgestimmter Schlingenteppich im Fußraum, Vliesteppich auf dem Laderaumboden, luxuriöse Tür- und Seitenverkleidung,

Sportschaltung und eine Fülle nützlicher Details wie Ablagefach an der Fahrertür, Make-up-Spiegel in der rechten Sonnenblende, Quarzuhr, Haltegriffe. Motor-, Laderaum- und Handschuhfachbeleuchtung, Zigarettenanzünder, Tageskilometerzähler und Scheibenwischer mit Intervallschaltung zeichnen die Luxusausstattung aus. Von außen erkennen Sie den Rekord Caravan Luxus an den breiten seitlichen Schutzleisten mit PVC-Einlage, an den verchromten Nabenkappen, der verchromten Auspuffblende und an den glanz-

eloxierten Regenleisten. Der Tankdeckel ist abschließbar.



Tank befinden sich raumsparend unter der Ladefläche. Und weil die große Hecktür praktisch über die gesamte Wagenbreite reicht, läßt sich auch alles bequem einladen, was in den Rekord Caravan tatsächlich hineinpaßt – und das ist eine erstaunliche Menge.

**Der Rekord Caravan. Extras, die ihn noch individueller machen.**

Stahlkurbeldach mit integriertem Windabweiser. Es hat zusätzlich Belüftungsstellung und ist in jeder gewünschten Stellung zu arretieren. Lieferbar auch mit komfortablem elektrischem Antrieb: Knopfdruck genügt.

Halogen-Zusatzscheinwerfer. Sie bringen zusätzliche Sicherheit durch größere Reichweite und Helligkeit.

Elektrischer Fensterheber. Bequem und sicher zugleich, weil sich die Fenster von zentraler Stelle aus durch Fingerdruck betätigen lassen.

Vollintegrierte Klimaanlage. Sie kühlt, trocknet und reinigt die Luft. Der Effekt: immer gleich angenehmes Klima im Passagierraum, auch bei extremer Außentemperatur und Luftfeuchtigkeit.



**Der Rekord Caravan. Der Berufs-, Reise- und Freizeit-Rekord.**

Ob für Beruf, Reise, Freizeit, der Rekord Caravan bietet immer großzügig Platz. Sie bekommen den Caravan in der Grundausstattung mit 3 oder 5 Türen. Oder in der Luxusausstattung als 5-Türer. Und wenn Ihnen der voluminöse „normale“ Gepäckraum nicht reicht, klappen Sie mit zwei Handgriffen einfach die Rücksitzbank nach vorn: Schon steht Ihnen ein riesig

großer, völlig ebener und leicht zu beschickender Laderaum zur Verfügung.

**Der Rekord Caravan. Durch die wagenbreite Hecktür stehen Ihnen 2170 Liter Laderaum offen.**

Überzeugender Vorteil des Rekord Caravan: sein ungewöhnlich großzügiger Nutzraum. Nichts wird von den 2170 Litern Fassungsvermögen verschenkt: Der Heckabschluß steht sehr steil. Die schmalen Radkästen nehmen kaum Platz weg und Reserverad und

Von innen einstellbarer Außenspiegel. Besonders praktisch und empfehlenswert, leicht und schnell zu betätigen.

Wagenstands-Höhenregulierung. Kein absinkendes Wagenheck bei Anhängerbetrieb und schwerer Zuladung. Regulierung durch Druckluft an jeder Tankstelle.

Integrierter Dachgepäckträger. Schafft zusätzliche Ladefläche auf dem Wagendach.

Sicherheitsfangnetz. Schützt die Insassen gegen rutschendes Transportgut.

Anhängerzugvorrichtung. Zusätzlich zu dieser soliden Konstruktion ist Wagenstands-Höhenregulierung zu empfehlen.

Heckscheibenwischer. Auch bei schlechtem Wetter klare Sicht nach hinten.

Opel-Radioprogramm. Es ist perfekt auf den Rekord Caravan abgestimmt. Jedes Gerät mit integrierter UKW-Entstörung und Decoder für Verkehrssender. Die Auswahl reicht bis zur Vollstereoanlage mit Cassettenrecorder, auch mit Stereowiedergabe.

OPEL-AUTOMATIC. Sie ist eine der perfekten Entwicklungen ihrer Art – und gestaltet das Autofahren zu einer mühelosen Angelegenheit.

Scheinwerfer-Wischer/Waschanlage. Ein Sicherheitselement, das verschmutzten Straßen, schlechtem Wetter und schmutzigem Spritzwasser Rechnung trägt.

Höhenverstellung für Fahrersitz und Beifahrersitz. Perfekte Anpassung der Sitze – auch bei extremer Körpergröße.

# Technische Einzelheiten

## 1.9 I-Motor (Normalkraftstoff), Grundausrüstung

Anzahl der Zylinder	4
Bohrung	93.0 mm
Hub	69.8 mm
Hubraum (Steuer-Hubvolumen)	1875 cm <sup>3</sup>
Max. Leistung bei 4800 min <sup>-1</sup>	55 kW (75 PS)
Drehmoment bei 2200-3400 min <sup>-1</sup>	135 Nm
Verdichtung	7.9

## 1.7 I-Motor (Normalkraftstoff)

Anzahl der Zylinder	4
Bohrung	88.0 mm
Hub	69.8 mm
Hubraum (Steuer-Hubvolumen)	1679 cm <sup>3</sup>
Max. Leistung bei 4800 min <sup>-1</sup>	44 kW (60 PS)
Drehmoment bei 2200-3000 min <sup>-1</sup>	114 Nm
Verdichtung	8.0

## 2.0 I-Motor (Normalkraftstoff)

Anzahl der Zylinder	4
Bohrung	95.0 mm
Hub	69.8 mm
Hubraum (Steuer-Hubvolumen)	1956 cm <sup>3</sup>
Max. Leistung bei 5200 min <sup>-1</sup>	69 kW (90 PS)
Drehmoment bei 3000-3800 min <sup>-1</sup>	145 Nm
Verdichtung	8.0

## Motoren

Serienmäßig  
Auf Wunsch  
Gegen Mehrpreis

1.9 I-Motor  
1.7 I-Motor  
2.0 I-, 2.0 I-S-, 2.0 I-E- und 2.3 I-D-Motoren

## Elektrische Ausrüstung

Batteriespannung	12 Volt
Batteriekapazität	Benzinmotoren 44 Ah
	Dieselmotor 2 x 44 Ah
Drehstromlichtmaschine	Benzinmotoren 45 A
	Dieselmotor 55 A

## Getriebe (voll- und sperrsynchroisiert)

Anzahl der Gänge 4 vorwärts, 1 rückwärts  
OPEL-AUTOMATIC für alle Motoren (gegen Mehrpreis)  
außer 1.7 l

## Reifen und Felgenreößen

Stahlgürtelreifen 175 R14 88 S  
bei 2.0 I-E mit Schaltgetriebe 175 R14 88 H  
Felgen 5 1/2 J x 14

## Füllmengen in l

Kraftstofftank: Caravan	70
Öl-Nachfüllmenge mit Filterwechsel	Benzinmotoren 3.8
	Dieselmotor 5.5

## 2.0 I-S-Motor (Superkraftstoff)

Anzahl der Zylinder	4
Bohrung	95.0 mm
Hub	69.8 mm
Hubraum (Steuer-Hubvolumen)	1956 cm <sup>3</sup>
Max. Leistung bei 5200 min <sup>-1</sup>	74 kW (100 PS)
Drehmoment bei 3800 min <sup>-1</sup>	156 Nm
Verdichtung	9.0

## 2.0 I-Einspritzmotor (Superkraftstoff)

Anzahl der Zylinder	4
Bohrung	95.0 mm
Hub	69.8 mm
Hubraum (Steuer-Hubvolumen)	1956 cm <sup>3</sup>
Max. Leistung bei 5400 min <sup>-1</sup>	81 kW (110 PS)
Drehmoment bei 3000 min <sup>-1</sup>	162 Nm
Verdichtung	9.4

## 2.3 I-Dieselmotor

Anzahl der Zylinder	4
Bohrung	92.0 mm
Hub	85.0 mm
Hubraum (Steuer-Hubvolumen)	2244 cm <sup>3</sup>
Max. Leistung bei 4200 min <sup>-1</sup>	48 kW (65 PS)
Drehmoment bei 2500 min <sup>-1</sup>	127 Nm
Verdichtung	22.0

## Achsübersetzungen (Schaltgetriebe)

1.9 I-Motor	3.89
1.7 I-Motor	4.22
2.0 I-Motor	3.89
2.0 I-S- und 2.0 I-E-Motoren	3.67
2.3 I-Dieselmotor	3.89

## Wendekreis in m

Benzinmotoren	10.80
Dieselmotor	11.50
Dieselmotor, mit Servolenkung (gegen Mehrpreis)	10.80
Spurkreis-Durchmesser	Benzinmotoren 9.95
	Dieselmotor 10.65
	Dieselmotor, mit Servolenkung (gegen Mehrpreis) 9.95

# Rekord Caravan

## Karosserie:

Selbsttragende Ganzstahl-Karosserie mit vorprogrammierten Knautschzonen an Front und Heck. Extrem stabile seitliche Pfosten, Dachrahmen, Türschweller und Längsträger vorn und hinten. Ausgezeichnete Rundumsicht.

## Rostschutz:

Rohkarosserie phosphatiert, elektrostatisch und von Hand mehrfach grundiert und bis zur Gürtellinie in Kunstharz getaucht. Türen innen geflutet. Türschweller innen mit Schutzwachs beschichtet. Unterboden spritzgrundiert und mit Schutzwachs versiegelt. Unterboden im Schleuderbereich der Räder und Bodenblech der Türschweller mit PVC-Unterbodenschutz beschichtet. Schweißnähte und Fugen mit Spezialmasse abgedichtet.

## Vorderachse:

Einzelradaufhängung mit McPherson-Federbeinen und großvolumigen Spezialstützlager. Führungslager der Stoßdämpfer-Kolbenstangen TEFLON\*-beschichtet, Kolbenringe aus TEFLON\*. Drehstab-Stabilisator. Hoher Federungskomfort durch langhubigen Radweg.

## Hinterachse:

5-Lenker-Hinterachse mit spur- und sturzkonstanter Führung der Hinterräder. Schräg stehende Stoßdämpfer. Drehstab-Stabilisator. Hoher Fahrkomfort durch großvolumige Lenkerbüchsen.

## Getriebe:

Vollsynchroisiertes 4-Gang-Getriebe mit Mittelschaltung.

## Bremsen:

Zweikreis-Bremssystem mit Bremskraftverstärker. Scheibenbremsen vorn, Trommelbremsen hinten. Bei 2.0 I-Motoren und Dieselmotor mit Bremskraftregler. Handbremshebel zwischen den Vordersitzen.

## Lenkung:

Leichtgängige Kugelumlauf Lenkung, Übersetzungsverhältnis 20:1. Sicherheitslenkung mit 2-Speichen-Lenkrad, polyurethanum-schäumt. Energieaufnehmender integrierter Opel-Sicherheitsprallkorb, Gitterrohrfaltelement. Teleskopspindel mit Abreiß-schlitten.

## Beleuchtung:

Standlicht. Asymmetrisches Fahrlicht. Fernlicht. 2 Rückfahrcheinwerfer. Instrumentenbeleuchtung. Heizungsbetätigung beleuchtet. Innenraumbeleuchtung mit Türkontaktschaltern.

## Instrumente:

Gepolsterte Instrumententafel mit Tachometer. Kraftstoffanzeiger. Temperaturanzeiger. Kontrolleuchten für Blinker, Fernlicht, Warnblinkanlage, Handbremse, Kupplung. Batterieladeanzeige. Öldruckanzeige.

## Sitze:

Vorn anatomisch geformte Vollschaumliegesitze mit Federunterstützung und Kopfstützen. Rückenlehne über Handrad stufenlos verstellbar. Hinten Vollschaumsitze.

## Heizung und Belüftung:

Zugfreies Be- und Entlüftungssystem. Entlüftungsschlitze über der Heckklappe. Frischluftheizung mit 4stufigem Radialgebläse. Mischluft-System. 6 Düsen in der Instrumententafel, einzeln einstellbar in Richtung und Luftmenge. Die 4 außenliegenden Düsen sind zusätzlich einzeln temperierbar.

## Grundausrüstung:

Verbundglas-Frontscheibe. Kopfstützen und verdeckte 3-Punkt-Automatiksicherheitsgurte vorn (bei 3türigen Modellen mit 3teiligem Gurtumlenkarm), zwei 3-Punkt-Automatiksicherheitsgurte und ein Beckengurt hinten. Elektrische Scheibenwaschanlage. Scheibenwischerschalter im Blinkgeber, 2stufig. 2 gepolsterte Sonnenblenden mit Rastung. Haltegriff am Dachrahmen (Beifahrerseite), bei 3türigen Modellen Halteschlaufen hinten (nicht bei Lieferwagen). Tunnelkonsole mit Ablage und Aschenbecher. Handschuhfach und Ablagemulde in Instrumententafel. Türinnenverriegelung, bei 5türigen Modellen mit Kindersicherung hinten. Heizbare Heckscheibe. Strapazierfähige Kunstlederbezüge (wahlweise Stoffpolster). Schwarzer Vliesteppich vorn und hinten. Getönter Sicherheits-Innen-spiegel. Reserverad unter Laderaumboden. Umfassende Geräuschisolierung. Sicherheitsstoßfänger mit breiter PVC-Auflage. Schmutzabweisender Außenspiegel an Fahrer- und Beifahrerseite. Integrierter Frontspoiler. Zwei Gasdruckfedern an Heckklappe.

## Der Caravan Luxus (5türlich) hat darüber hinaus:

Besonders elegante Polsterstoffe (auf Wunsch Kunstleder). Farblich abgestimmten Schlingenteppich. Luxuriöse Tür- und Seitenverkleidungen. Farblich auf den Innenraum abgestimmtes Instrumententafel-Unterteil. Beleuchtete Quarzuhr. Ablagefach an der Fahrertür. Kippbaren Sicherheits-Innenspiegel. Make-up-Spiegel in rechter Sonnenblende. 2 Haltegriffe am Dachrahmen hinten. Sportschaltung. Zigarettenanzünder. Motorraum- und Handschuhfachbeleuchtung. Tageskilometerzähler. Elektrische Scheibenwaschanlage mit Intervallschaltung. Verchromte Nabenkappen und Auspuffblende. Glänzend eloxierte Regenrinnen-leisten. Breite seitliche PVC-Schutzleisten. Abschließbaren Tankdeckel. Laderaumbeleuchtung. Laderaumboden mit Vliesteppich verkleidet.

**Die Sportausstattung** (nicht für 1.7 l- und 2.3 l-D-Motor, nicht für Lieferwagen) auch bei Luxus-Ausstattung: Drehzahlmesser. Öldruckmesser. Voltmeter. Tageskilometerzähler (bei L-Modell serienmäßig). Leichtmetallfelgen 5 1/2 J x 14. Halogen-Haupt-scheinwerfer. 4-Speichen-Sportlenkrad. Schwarzer Kühlergrill. Seitliche Zierstreifen. Zeichen „S“ auf Kotflügel rechts und links.

Diese Daten sind nach DIN 70020 und 70030 aufgestellt. Änderungen bezüglich Konstruktion, Ausstattung, Farbe, Zubehör sowie Irrtum vorbehalten.  
\* Eingetragenes Warenzeichen der Fa. Du Pont.  
Sonderausstattung gegen Mehrpreis. Angaben und Abbildungen unverbindlich. Nachdruck, auch auszugsweise, nur mit Genehmigung der ADAM OPEL Aktiengesellschaft.  
ADAM OPEL Aktiengesellschaft, Rüsselsheim.

# Maße und Gewichte

## Wagenabmessungen in mm

Länge über alles	4620
Breite über alles	1726
Höhe über alles	1470
Laderaumlänge	1951
Laderaumlänge bis Hintersitz (3türlich/5türlich)	1155/-
Laderaumlänge bis Hintersitz (5türlich L)	1147/-
Laderfläche bei umgeklapptem Hintersitz, m <sup>2</sup>	2.58 / 2.45
Laderaumhöhe	759
Laderbreite, am Radeinbau	1139
Laderbreite, 600 mm über der Ladefläche	1173

## Fahrgestell in mm

Radstand	2668
Spurweite vorn	1435
Spurweite hinten (Caravan)	1432

## Gewichte und Achslasten in kg

Leergewicht	Caravan	Caravan	Lieferwagen
Schaltgetriebe/OPEL-AUTOMATIC	3türlich	5türlich, 5türlich L	3türlich
	1145/1165	1170/1190	1190/1210
	Caravan 2.3 D	Caravan 2.3 D	Lieferwagen 2.3 D
	3türlich	5türlich, 5türlich L	3türlich
	1270/1290	1295/1315	1315/1335

## Zulässiges Gesamtgewicht

Schaltgetriebe und OPEL-AUTOMATIC	Caravan und Lieferwagen	Caravan 2.3 D und Lieferwagen 2.3 D
	1765	1890

## Zuladung

Schaltgetriebe/OPEL-AUTOMATIC	Caravan	Caravan	Lieferwagen
	3türlich	5türlich, 5türlich L	3türlich
	620/600	595/575	465 / 460
			535 <sup>2)</sup> / 530 <sup>2)</sup>
			500 <sup>3)</sup> / 480 <sup>3)</sup>
	Caravan 2.3 D	Caravan 2.3 D	Lieferwagen 2.3 D
	3türlich	5türlich, 5türlich L	3türlich
	620/600	595/575	435 / 430
			505 <sup>2)</sup> / 500 <sup>2)</sup>
			500 <sup>3)</sup> / 480 <sup>3)</sup>

## Zulässige Anhängelast bei 12% Prüfsteigung\*

Schaltgetriebe und OPEL-AUTOMATIC	Caravan und Lieferwagen	
	gebremst	1.9
		1.7 (nur Schaltgetriebe)
		2.0 (alle)
		2.3 D
	ungebremst	Benzinmotoren
		2.3 D
		1250
		1000
		1500
		1250
		585
		655

## Zulässige Achslast vorn<sup>1)</sup>

Schaltgetriebe und OPEL-AUTOMATIC	Caravan und Lieferwagen	Caravan 2.3 D und Lieferwagen 2.3 D
	815	920

## Zulässige Achslast hinten<sup>1)</sup>

Schaltgetriebe und OPEL-AUTOMATIC	Caravan und Caravan 2.3 D
	Lieferwagen und Lieferwagen 2.3 D
	1050 <sup>2)</sup>

## Dachlast max.

	80
--	----

Unter Berücksichtigung des zulässigen Gesamtgewichtes. Aus Sicherheitsgründen wird empfohlen, mit Dachlast nicht schneller als 120 km/h zu fahren.

## Laderauminhalt in l

VDA-Meßmethode	Caravan und Caravan 2.3 D
brutto	Lieferwagen und Lieferwagen 2.3 D
	1638
	2170
	(Caravan 5türlich L, 2160)

1) Zuladung einschließlich Fahrer im Rahmen der zulässigen Achslasten und des zulässigen Gesamtgewichtes.  
2) Bei Sonderausstattung „Erhöhte Hinterachslast“ 1100 kg (gegen Mehrpreis).  
3) Nutzlast auf der Ladefläche bei Besetzung des Beifahrersitzes.

# Fahrwerte

## Motoren

Kraftstoff	1.9 I	1.7 I	2.0 I	2.0 I-S	2.0 I-E	2.3 I-D
	N	N	N	S	S	D

N = Normalkraftstoff, S = Superkraftstoff, D = Dieselmotoren

## Kraftstoffverbrauch

nach DIN 700 30, in l/100 km

Caravan, 3türlich und 5türlich						
Schaltgetriebe/OPEL-AUTOMATIC	90 km/h	7.9/ 8.9	8.3/-	8.3/ 9.3	7.3/ 8.3	6.9/ 7.9
	120 km/h	10.7/11.9	11.1/-	11.1/12.2	9.8/10.8	10.0/11.2
Caravan, 3türlich						
Schaltgetriebe/OPEL-AUTOMATIC	Stadtverkehr	11.9/12.0	12.7/-	12.4/12.5	11.6/11.6	8.6/ 9.1
Caravan, 5türlich						
Schaltgetriebe/OPEL-AUTOMATIC	Stadtverkehr	12.2/12.0	13.0/-	12.7/12.5	11.9/11.6	8.6/ 9.1

## Höchstgeschwindigkeit

in km/h

Caravan	Schaltgetriebe	152	143	162	170	176	137
	OPEL-AUTOMATIC	147	-	157	165	171	132

## Beschleunigung

von 0 auf 100 km/h in s

Caravan	Schaltgetriebe	17.5	21.5	15.0	13.5	13.0	25.0
	OPEL-AUTOMATIC	19.0	-	16.5	15.0	14.5	29.0

## Bergsteigfähigkeit

(max.) in %

Caravan	Schaltgetriebe	41	36	45	45	47	33
	OPEL-AUTOMATIC	40	-	40	41	43	31

## Leistung und Drehmoment

1.9 I-Motor

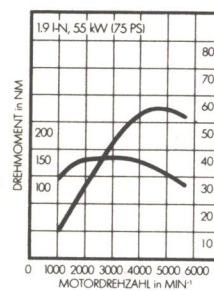

1.7 I-Motor

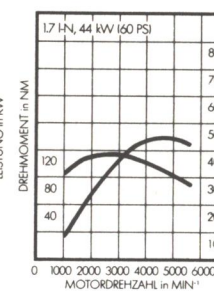

2.0 I-Motor

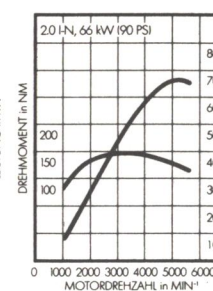

2.0 I-S-Motor

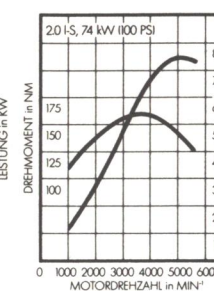

2.0 I-E-Motor

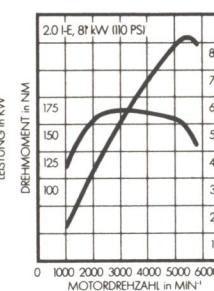

2.3 I-D-Motor

